

FFSA

CHAMPIONNAT RALLYE
DE FRANCE TOUT TERRAIN



**REGLEMENT PARTICULIER
SPORTIF**

44^{ème} Rallye

du Labourd



PROGRAMME - HORAIRES

| | | |
|--------------|---------------|--|
| 2 Mars 2020 | minuit | Parution du Règlement et Ouverture des engagements |
| 24 Mars 2020 | minuit | Clôture des engagements tous Concurrents |
| 2 Avril 2020 | 8h00 | Disponibilité des carnets d'itinéraire au restaurant AINTZIRA au lac de St PEE SUR NIVELLE |
| 3 Avril 2020 | 15h30 / 18h30 | Vérifications administratives au restaurant AINTZIRA au Lac de St PEE / NIVELLE |
| 3 Avril 2020 | 16h00 / 19h00 | Vérifications techniques au parking du château de St PEE / NIVELLE |
| 3 Avril 2020 | 18h00 | 1ère réunion du Collège au PC, hôtel BONNET à St PEE SUR NIVELLE quartier IBARRON. |
| 3 Avril 2020 | 20h00 | Publication des équipages admis au départ. Ordre et heures de départs 1ère étape. Panneau affichage au parc fermé. |
| 3 Avril 2020 | 20h00 | Briefing concurrents place du château à St PEE/ NIVELLE. |
| 4 Avril 2020 | 8h30 | Départ du rallye, sortie parc fermé |
| 4 Avril 2020 | 19h53 | Arrivée 1 ^{er} étape entrée parc fermé |
| 4 Avril 2020 | 21h00 | Affichage des résultats partiels de la 1ère étape et ordre et heures de départ de la 2ème étape parc fermé St Pée/Nivelle (Ibarron) et PC |
| 5 Avril 2020 | 8h30 | Départ 2 ^{ème} étape, sortie parc fermé |
| 5 Avril 2020 | 16h34 | Arrivée 2 ^{ème} étape, entrée parc fermé |
| 5 Avril 2020 | 17h30 | Affichage des résultats du rallye 30' après l'entrée en parc fermé du dernier concurrent au parc fermé à IBARNON commune des St Pée/Nivelle. |
| 5 Avril 2020 | 18h00 | Remise des prix à la salle INHARRIA à IBARRON commune de ST PEE / NIVELLE. |

ARTICLE 1P. ORGANISATION

Les organisateurs s'engagent à respecter l'ensemble de la réglementation applicable à l'événement prévu et notamment le titre 1er des prescriptions générales édictées par la FFSA L'ASA CÔTE BASQUE organise les 3, 4 et 5 Avril 2020, en qualité d'organisateur administratif et technique, avec le concours des villes de Saint Pée/Nivelle, Ainhoa, Ahetze, Espelette, Sare et Souraïde le Rallye National avec participation étrangère dénommé :

RALLYE TOUT TERRAIN DU LABOURD

Le présent règlement a reçu le permis d'organisation de Ligue d'aquitaine Sud N° 05

Le présent règlement a reçu le permis d'organisation de la FFSA N° 30

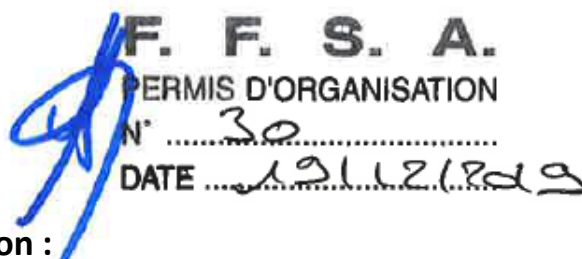

Comité d'organisation :

Président : F. DUCASSE

Vice-Président : H. CASSIN

Secrétaire : P. DUBOY

Trésorier : JM. OLLIVON

Secrétariat pendant le Rallye : HOTEL BONNET quartier IBARRON route d'Ahetze
64310 SAINT PEE SUR NIVELLE

Tel : 05 59 54 10 26/ 07 49 48 89 03

Fax hôtel bonnet : 05 59 54 53 15

Permanence du rallye : HOTEL BONNET salle PC

Dates et horaires : de 19h00 – 21h00 vendredi 3 avril

8h00 – 21h00 samedi 4 avril et dimanche 5 avril.

1.1P. OFFICIELS

| FONCTION | NOM | PRENOM | N° LICENCE |
|--|----------|-------------|------------|
| Directeur de course | LUCAS | Gilbert | 12948 |
| Directeur de course adjoint | DO VALE | Joël | 7681 |
| | | | |
| Président de collègue | LABEYRIE | Jean Claude | 1996 |
| Membre du collègue | BALUTO | Alain | 5998 |
| " | DUBORD | Alain | 10156 |
| | | | |
| Observateur | PINSON | Jean Yves | 17694 |
| | | | |
| Directeur de course adjoint / délégué ES | MONNIER | Sylvie | 9968 |
| " | SOULAS | Colette | 10609 |
| " ES uniquement Samedi | BEGARIE | Jean | 2400 |

| | | | |
|---|-------------|------------|--------|
| | | | |
| Directeur de course ES | DESCLAUX | Luc | 13302 |
| Directeur de course ES | LAGIERE | Gilles | 220199 |
| | | | |
| Directeur de course ES | MELIANDE | Maurice | 157142 |
| Directeur de course ES | PAINVAIN | Dominique | 7706 |
| | | | |
| Directeur de course ES | PERRIN | Eric | 29996 |
| Directeur de course ES | DUBOY | Philippe | 123400 |
| | | | |
| Tricolore | HERBERT | Jacky | 12549 |
| Véhicule ouverture 0 | GALAREGUY | Mathias | 28510 |
| OTT | ARANJO | Damien | 14194 |
| Damier | MONNIER | Sylvain | 9636 |
| | | | |
| Commissaire technique délégué FFSA | VERRON | Sébastien | 46757 |
| Commissaires techniques | MAIRE HEGUY | Jean Marie | 29577 |
| " | DABADIE | Gérard | 10602 |
| " | BATARD | Patrick | 146650 |
| " | LOUIS | Alexandre | 237076 |
| " | GIRAUD | Patrick | 189624 |
| | | | |
| Chargé des relations avec les concurrents | ROUX | Gilles | 1482 |
| " | DOYEN | Sylvie | 154218 |
| " | CABRERO | Carine | 139977 |
| | | | |
| Responsable Parcs | DABADIE | Christine | 7679 |
| | | | |
| Médecin | GAILLAR | Pierre | |
| | | | |
| Chronométrateur responsable | BOURGEOIS | Monique | 132559 |
| " | DUCROCQ | Frederik | 19399 |
| | | | |
| Chargé relation presse | CASSIN | Henri | 116183 |
| Speaker | LEMARIE | Daniel | 20425 |

1.2P. ELIGIBILITE

Le 44ème Rallye Tout Terrain du Labourd compte pour :

- Le Championnat de France des Rallyes Tout Terrain
- Le Trophée Rallye 4x4,
- Le challenge Rallye 2 roues motrices
- Le Challenge SSV Rallye
- Le Championnat de France Copilotes des Rallyes Tout-Terrain
- Le Challenge des copilotes en deux Roues Motrices
- Le Trophée Copilote 4X4
- Le Challenge Copilote SSV
- Le Championnat des Rallyes Tout Terrain du Comité Régional du Sport Automobile d'Aquitaine,
- Le Challenge des commissaires du Comité Régional du Sport Automobile d'Aquitaine

1.3P. VERIFICATIONS

Les équipages engagés recevront avec leur accusé de réception d'engagement, une convocation pour les vérifications.

Vérification administratives : le 03/04/2020 de 15h30 à 18h30

Lieu : au restaurant AINTZIRA au Lac de St PEE / NIVELLE

Vérification techniques : le 03/04/2020 de 16h00 à 19h00

Lieu : place du Château de St PEE / NIVELLE

NOTE IMPORTANTE

Le déchargement des voitures de course se fera sur le parking stabilisé au lac Alain Cami à St Pée sur nivelle. Il est obligatoire de se rendre aux vérifications administratives avec la voiture de course. Le parking remorque sera au sur le parking stabilisé au lac Alain Cami à St Pée sur nivelle (merci de bien stationner vos remorques).

Le chargement des voitures de course après le parc fermé final se fera obligatoirement sur le parking d'INTERMARCHE de St PEE / NIVELLE

Les vérifications finales seront effectuées : A Côté de l'Hôtel Bonnet à Ibarron.

ARTICLE 2P. ASSURANCES

Conformément au règlement FFSA

3.1P.Demande d'engagement - Inscriptions

3.1.5P.

Tout concurrent qui désire participer au 44ème Rallye Tout Terrain du LABOURD doit adresser au secrétariat de l'ASA la demande d'engagement ci jointe dûment complétée avant le 24 mars 2020 minuit (cachet de la poste faisant foi).

ASA CÔTE BASQUE
BOITE POSTALE 406- 64100 BAYONNE
TEL 06 22 76 34 73 TEL 06 85 83 97 47 TEL 06 08 71 71 99 FAX 05 24 84 50 85
Email : asa.cotebasque@hotmail.fr

3.1.10P

Le nombre d'engagé est fixé à : 100 voitures

3.1.11.1P.

Les droits d'engagement sont fixés :

- Avec la publicité facultative des organisateurs : **500 euros**
- Sans la publicité facultative des organisateurs : **900 euros**
- Pour les licenciés de l'ASA Côte Basque : **450 euros**

3.1.12P.

La demande d'engagement ne sera acceptée que si elle est accompagnée du montant des droits d'engagement.

3.3P : Ordre de départ

Cette année, nous avons décidé avec l'ensemble des organisateurs du CFRTT de faire un test lors du Rallye du Labourd dans les ordres de départ.

3.3.1. Pour la première étape, les départs seront donnés dans l'ordre suivant :

- Trophée 4X4 (T2 - T2B – T2B+ confondus)
- Championnat de France (T1A et T3), Challenge 2 roues motrices (T1B) et Challenge SSV (classes 2 à 7) confondus

En dérogation à l'article 3.3.1 du Règlement Standard des Rallyes, l'ordre de départ sera établi par l'organisateur et proposé à la personne désignée par la FFSA pour validation.

Pour les étapes suivantes, les départs seront donnés dans l'ordre du classement pour chacun des groupes suivants :

- Trophée 4X4 (T2 – T2B – T2B+ confondus)
- Championnat de France (T1A et T3), Challenge 2 roues motrices (T1B) et Challenge SSV (classes 2 à 7) confondus

Une voiture ouvreuse (OTT) passera après les voitures du Trophée 4x4, avant celles du Championnat de France, du challenge 2 roues motrices et du Challenge SSV pour vérifier que toutes les voitures des catégories précédentes ont correctement parcouru la spéciale et/ou qu'aucune voiture ne

génère de gêne sur le parcours en cas d'abandon. L'utilisation d'une voiture en configuration course est interdit.

Le départ du premier T1A sera donné dès l'arrivée de la voiture (OTT) au point stop de l'ES.

- 2 personnes maximum à bord : 1 pilote et un officiel (DC ou CS)
- Équipement obligatoire : liaison radio, sonorisation.

3.3.2 P : Attribution des numéros

Conforme au règlement du championnat de France des rallyes tout terrain

ARTICLE 4P. VOITURES ET EQUIPEMENTS

Conforme au règlement technique des rallyes tout terrain FFSA

4.3P Assistance

Conforme au règlement standard FFSA.

Le Samedi 4 avril sur la route des crêtes à Souraïde.

Le dimanche 5 avril 2020 dans le quartier URGURI

Les assistances seront INTERDITES en dehors des zones prévues à cet effet.

Les équipes d'assistance seront tenues de **NETTOYER LA CHAUSSEE et LES PARCS DE TOUTES TRACES DE BOUES et AUTRES**, laissées après chaque intervention sur les voitures de compétition.

UN SEUL véhicule d'assistance, par voiture de compétition, sera autorisé à stationner dans les parcs d'assistances. Un deuxième véhicule sera autoriser UNIQUEMENT LE SAMEDI à rentrer dans la zone mais ne pourra y stationner. Pour ces véhicules, il sera obligatoire de coller, en haut à droite du pare-brise, le macaron « assistance » fourni. Des pénalités de 50 euros et 30 secondes seront appliquées à l'équipage si le règlement n'est pas respecté.

4.6 Identification des voitures

Conforme au règlement standard FFSA.

ARTICLE 5P. PUBLICITE

Les publicités obligatoires ou facultatives sont apposées selon le plan de stickage ci-dessous.

Publicité facultative rachatable

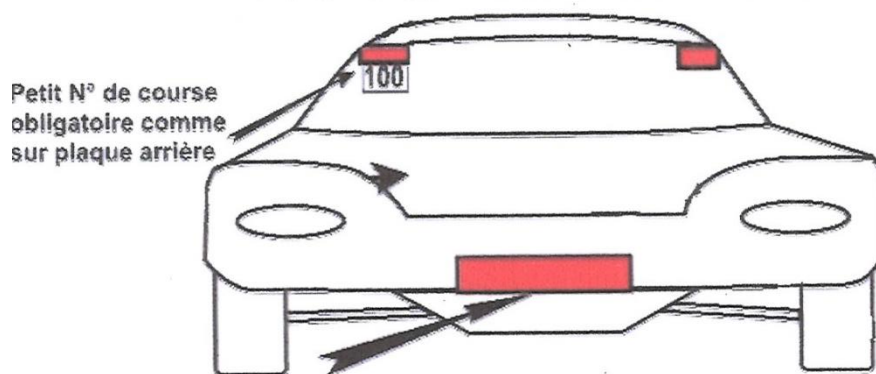

Publicité obligatoire Non rachatable

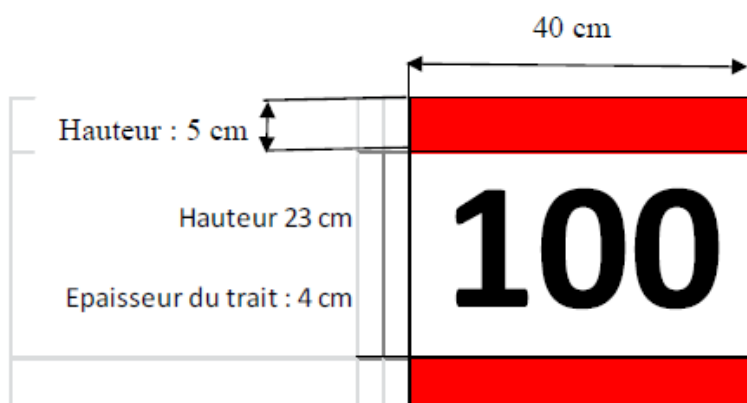
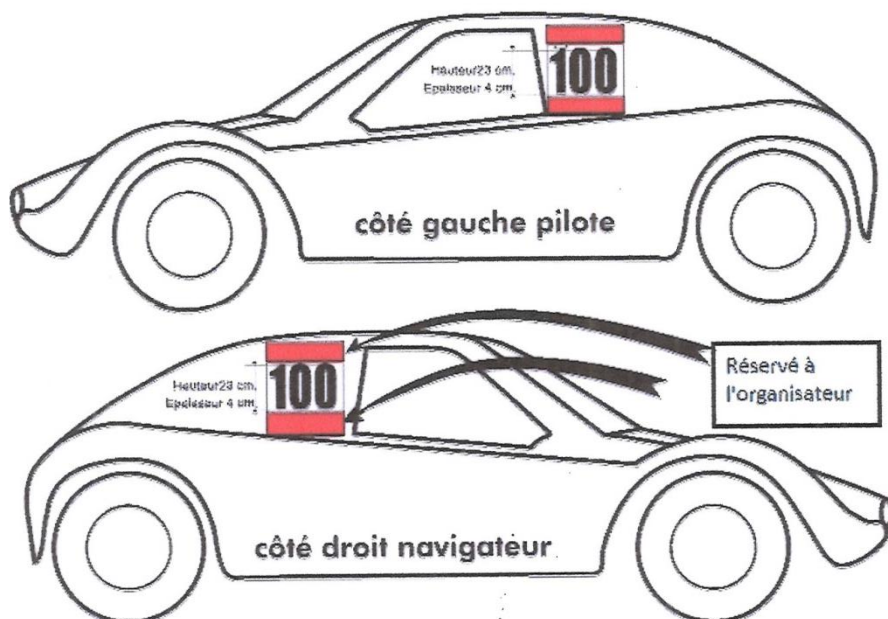

ARTICLE 6P. SITES ET INFRASTRUCTURES

6.1P. Description

Le 44^{ème} rallye tout terrain du Labourd représente un parcours total 245.77 km, dont 145.77 km de liaison.

Ce rallye est divisé en 2 étapes et 5 sections et comporte 12 épreuves spéciales d'une longueur totale de 100.69 km.

Les épreuves spéciales sont :

| | |
|-------------------------|-----------|
| ES 1-4 URLOA | 6.800 km |
| ES 2-5-7 BOIS DE ST PEE | 8.210 km |
| ES 3-6 ZIBURUKO | 7.200 km |
| ES 8-10-12 XIPA BESONGO | 10.500 km |
| ES 9-11 UZKAIN | 8.280 km |

6.2P. RECONNAISSANCES

Conforme au règlement du championnat de France des rallyes tout terrain.

6.2.6P

Les reconnaissances auront lieu : jeudi 2 avril de 8h00/19h00 et vendredi 3 avril de 8h00 / 15h30

Seules les reconnaissances pédestres, VTT, motos et QUADS homologués sont autorisées.

Tous les véhicules possédant un volant et/ou 2 places côte à côte (SSV) sont interdits.

Les équipages devront fournir l'identification formelle de leur moto et /ou QUADS de reconnaissance (modèle, couleur, immatriculation) pour obtenir leur road book distribué au restaurant AINTZIRA au lac de St PEE SUR NIVELLE. Des autocollants (2 par voiture engagée) devront être apposés sur chaque moto et /ou QUADS de reconnaissance.

Pilotes et co-pilotes devront porter au poignet, durant toute les reconnaissances, un bracelet numéroté fourni par l'organisateur qui les autorisera à circuler sur les ES.

Une reconnaissance en convoi, encadrée par des véhicules de l'organisation, sera mise en place le Vendredi 3 Avril sous réserve des conditions météo. Le Rendez-vous est fixé à 8H30 sur le parking du magasin INTERMARCHE de St PEE SUR NIVELLE. Véhicule de course, non autorisé. Seul le pilote et le copilote sont autorisés à reconnaître.

Tout engin roulant hors tracé du rallye (fougerais, bois, plantation) sera passible d'un procès-verbal établi par les services ONF et Gendarmerie et d'une éventuelle sanction par le collège des commissaires sportifs.

NOTE IMPORTANTE

- ES URLOA : LES RECONNAISSANCES MOTORISEES SERONT AUTORISEES UNIQUEMENT LE VENDREDI 3 AVRIL. Une partie de l'ES pourra être interdite en reconnaissance selon les conditions météo. Entre les PK 3.18 et PK 4.32. Un itinéraire de contournement sera alors mis en place.

- ES UZKAIN : LES RECONNAISSANCES MOTORISEES DE L'ES UZKAIN SERONT AUTORISEES QU'A PARTIR DU JEUDI 2 AVRIL A 14H.

ARTICLE 7 DEROULEMENT DU RALLYE

Conforme au règlement du championnat de France des rallyes tout terrain

7.1.8P

Le road book, les pochettes concurrents ainsi que les 2 bracelets et 2 autocollants pour pilote/copilote par voiture engagée seront disponibles à l'ouverture des reconnaissances au restaurant AINTZIRA Lac de st Pee / Nivelle.

7.2P Disposition générales relatives aux contrôles :

7.2.11P

Les signes distinctifs des commissaires sont :

- Commissaires ou juges de faits: chasubles ou badge indiquant la fonction

ARTICLE 8P. RECLAMATION - APPEL

Conforme au règlement standard FFSA.

ARTICLE 9P. CLASSEMENTS

Conforme au règlement du championnat de France des Rallyes Tout-Terrain.

ARTICLE 10P. PRIX

Prix en espèces : 13 000 euros pour 90 partants

Cette somme est proportionnelle au nombre d'engagés en prenant comme base de 100% les 90 engagés.

Exemple pour 90 engagés

| Primes d'arrivée | 1er | 2ème | 3ème | 4ème | 5ème | 6ème | 7ème | 8ème | Total | |
|--|--------------|--------------|--------------|--------------|--------------|--------------|--------------|-------------|--------------------------|-----------------|
| Groupes (T1A/T3 confondus - T1B - T2/T2B et T2B+ confondus - SSV) | | | | | | | | | Nombre de groupes | 4 |
| Si au moins 5 partants | 515 € | 375 € | 270 € | | | | | | 4 640 € | |
| Si au moins 10 partants | | | | 190 € | 170 € | | | | 1 440 € | |
| Si au moins 15 partants | | | | | | 150 € | 110 € | 75 € | 1 340 € | |
| total groupe | 515 € | 375 € | 270 € | 190 € | 170 € | 150 € | 110 € | 75 € | | |
| Classe (T3/1A, T3/1B et classe S inclus) | | | | | | | | | Nombre de classes | 23 |
| Si au moins 3 partants | 80 € | | | | | | | | 1 840 € | |
| Si au moins 5 partants | | 45 € | | | | | | | 1 035 € | |
| Si au moins 7 partants | | | 35 € | | | | | | 805 € | |
| | | | | | | | | | Total | 11 100 € |

Exemple pour 75 engagés

| Primes d'arrivée | 1er | 2ème | 3ème | 4ème | 5ème | 6ème | 7ème | 8ème | Total | |
|--|--------------|--------------|--------------|--------------|--------------|--------------|-------------|-------------|--------------------------|----------------|
| Groupes (T1A/T3 confondus - T1B - T2/T2B et T2B+ confondus - SSV) | | | | | | | | | Nombre de groupes | 4 |
| Si au moins 5 partants | 430 € | 310 € | 225 € | | | | | | 3 860 € | |
| Si au moins 10 partants | | | | 160 € | 145 € | | | | 1 220 € | |
| Si au moins 15 partants | | | | | | 125 € | 95 € | 65 € | 1 140 € | |
| total groupe | 430 € | 310 € | 225 € | 160 € | 145 € | 125 € | 95 € | 65 € | | |
| Classe (T3/1A, T3/1B et classe S inclus) | | | | | | | | | Nombre de classes | 23 |
| Si au moins 3 partants | 70 € | | | | | | | | 1 610 € | |
| Si au moins 5 partants | | 35 € | | | | | | | 805 € | |
| Si au moins 7 partants | | | 30 € | | | | | | 690 € | |
| | | | | | | | | | Total | 9 325 € |

Les prix de groupes et de classes seront attribués s'il y a minimum 5 partants dans le groupe et 3 partants dans la classe.

Une coupe sera remise au minimum à chaque équipage récipiendaire d'un prix en espèce.

Prime à la Performance :

Pour ce Rallye, il est instauré une prime à la performance aux 8 premiers véhicules du **Championnat de France des Rallyes Tout Terrain (Groupe T1A)**

Pour un total de **1000 euros**.

Ces primes de PERFORMANCES sont cumulables avec les prix de groupe et classe.

| Primes PERFORMANCES | | |
|---|------|-------|
| <u>Les primes de PERFORMANCES sont cumulables avec les prix de groupe et classe.</u> | | |
| Uniquement pour les Véhicules du Championnat de France des Rallyes Tout Terrain | 1er | 250 € |
| | 2ème | 200 € |
| | 3ème | 150 € |
| | 4ème | 110 € |
| | 5ème | 95 € |
| | 6ème | 80 € |
| | 7ème | 65 € |
| | 8ème | 50 € |

Nous nous réservons le droit d'envoyer les primes après le rallye.

Ces primes seront attribuées selon les classements officiels après réclamations et pénalités.

Legends Group :

Un total de 900 euros de primes est instauré pour ce rallye à une catégorie particulière de véhicules appelée "LEGEND GROUP" ne faisant pas l'objet d'un titre reconnu par la FFSA. Ces véhicules des groupes T1A et T1B doivent répondre aux critères suivants:

- Châssis et moteur construits avant le 1^{er} Janvier 2001,
- Boite séquentielle ou en H,
- Moteur central ou en porte à faux,

Le concurrent devra spécifier sur son bulletin d'engagement qu'il est dans cette catégorie et il pourra être contrôlé pour vérification. Le montant des prix attribués à cette catégorie est précisé ci-dessous.

Ce challenge sera mis en place s'il y a au minimum 5 partants respectant les conditions énumérées ci-dessus. Cette prime est cumulable avec les tableaux ci-dessus

| Primes LEGEND GROUP | 1er | 2ème | 3ème |
|----------------------------|------------|-------------|-------------|
| T1A | 200 € | 150 € | 100 € |
| T1B | 200 € | 150 € | 100 € |

Tous ces prix sont cumulables